

gelbe Bauteile bleiben erhalten

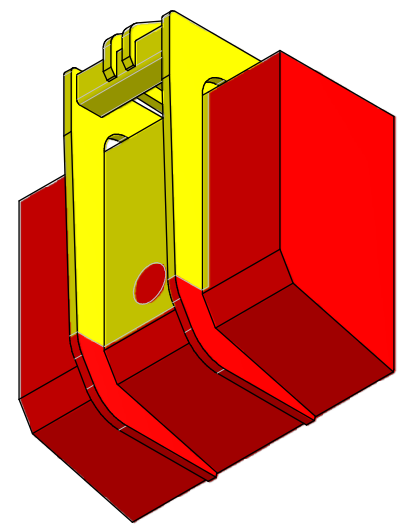

rote Bauteile werden abgetrennt

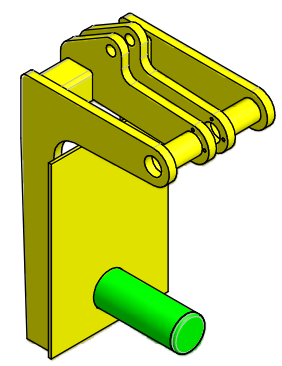

grüne Bauteile kommen hinzu

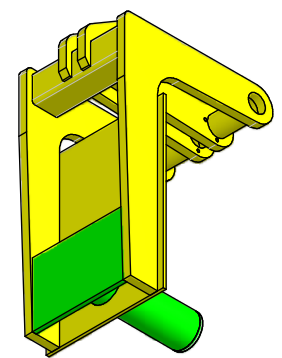

Laufmitteln	Zange
Tragfähigkeit	7 t
Klemmbereich	1000 - 500
Eigenlast	2 t
Hersteller	Metz
Herstell-Nr.	9194
Herstelljahr	1991
Änderer	DKF
Änderungs-Nr.	
Änderungsjahr	2008

Brennschnitt nach ISO 9012-IB
Oberflächen mind. S13 gereinigt

Pos	Anz	Benennung	t, L	ZeichNr./Norm	Material	Masse (kg)
3	2	Kappe		20 080217-21	S355	5
2	2	Rohr 146 s= 12,5		558 DIN 2458	S355	46
1	2	Platte		20 080217-21	S355	51

A0095		Maßstab 1:5		Masse N/V	
Datum		Name		Coilaufnahme	
17.02.2008		Hiby			
17.02.2008		K. Trübky			
				1	
				A1	

KTHiby 080217-01 0